



## Características

- Mandos digitales Touch Control
- 2 lámparas LED
- Tres velocidades + intensiva
- Indicador digital de velocidad seleccionada
- Programador del tiempo de aspiración
- Filtros metálicos decorativos inox
- Indicador luminoso de saturación de filtros
- Motor blindado de doble turbina
- Válvula antirretorno
- Posibilidad de funcionamiento en recirculación (SET 1/N)

Color	Ancho	Referencia	EAN 13
• Inox	90	40487172	8421152130094
• Inox	110	40487173	8421152130100

## Dibujo técnico

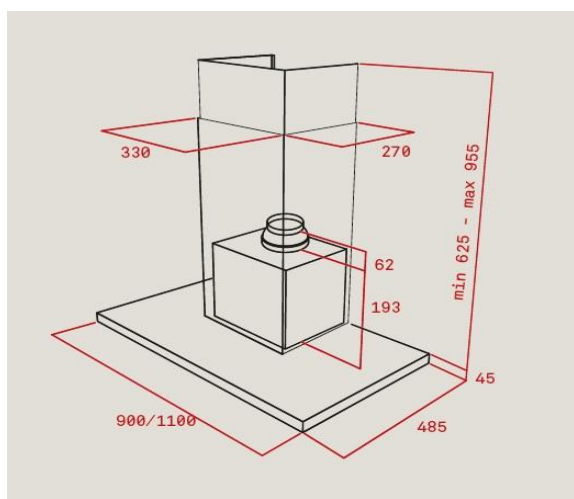

Datos técnicos	985	1185
• Eficiencia energética	A	A
• Flujo de aire (Qmin) m3/h (*)	315	315
• Flujo de aire (Qmax) m3/h (*)	631	631
• Flujo de aire (Qboost) m3/h (*)	807	807
• Potencia sonora (LwA) velocidad Min dBA (*)	56	56
• Potencia sonora (LwA) velocidad Max dBA (*)	68	68
• Potencia sonora (LwA) velocidad Boost dBA (*)	72	72

(\*) Reglamento Delegado (UE) n.º 65/2014 de la comisión de 1 de octubre de 2013.